

ディフェンダー

- メーカー名：ランドローバー
- 車名：ディフェンダー
- 年式：平成14年9月～平成17年8月

<調査車両情報>

年式：平成15年7月
 車 輛 型 式：KG-LD25
 エンジン型式：15P

※車両の製造年度・グレード等によって、本資料に掲載されている情報と異なる場合もございます。

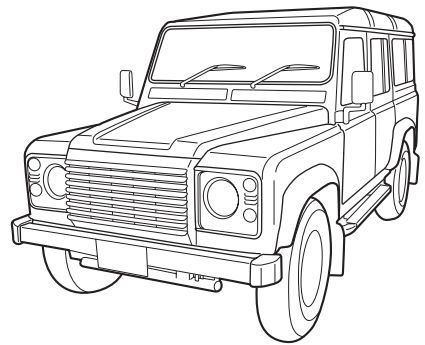

1 純正オーディオの取り外しと各センサー入力コードの接続位置

- ※ 取り外したネジ類、部品は紛失しないようご注意ください。
- ※ 取り付けは取り外しの逆の手順で行なって下さい。
- ※ クリップは破損し易い為、取扱いには充分ご注意ください。

取付金具	フェイスパネル	配線キット	アンテナ変換
要	要	要	不要

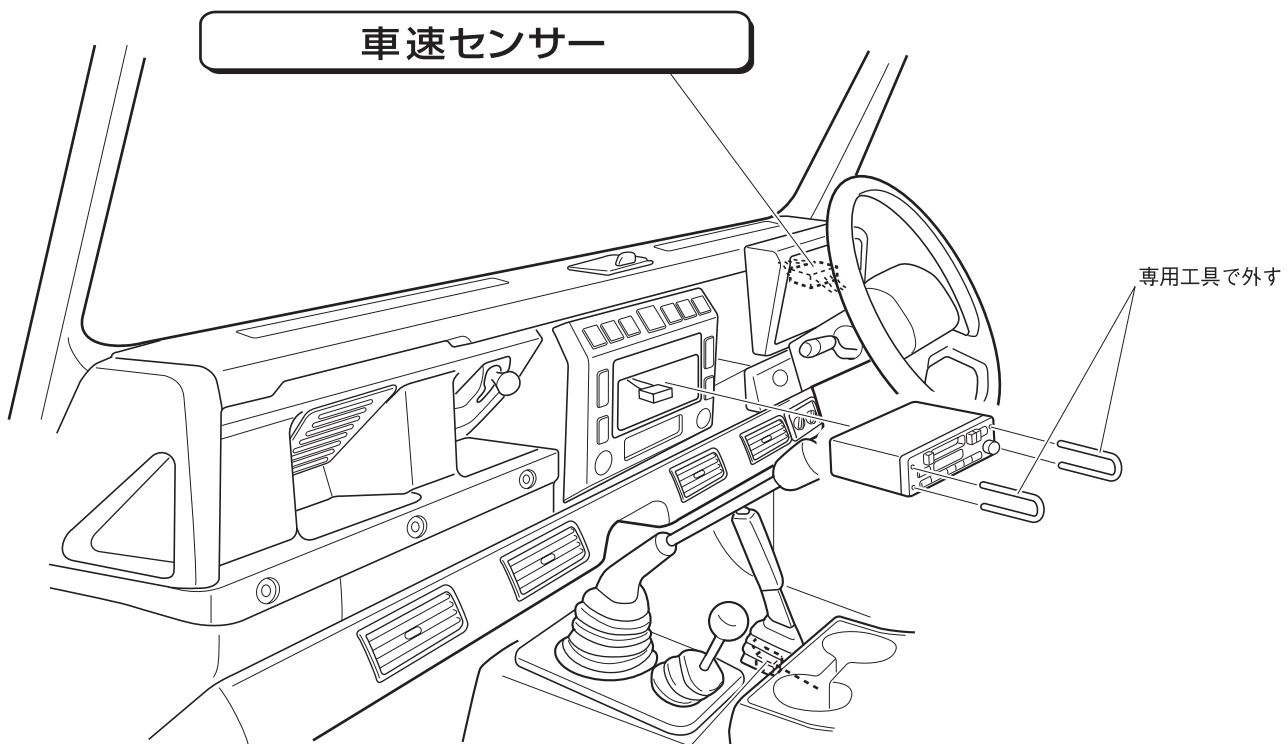

パーキングブレーキセンサー

●オーディオ取付け部寸法

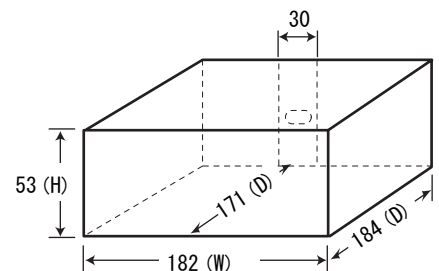

(単位:mm)

2 配線コネクターの説明

※配線の色は、年式により異なる場合があります。

●車輻側の配線コネクターの説明

※車輻側からの視図

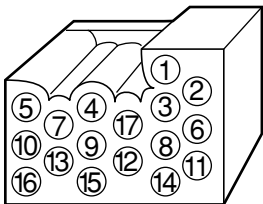

1	黒/白	フロント左スピーカー⊕側
2	黒/桃	フロント右スピーカー⊕側
3	黒/黄	リア左スピーカー⊕側
4	アキ	アキ
5	白/橙	アクセサリー電源
6	黒/緑	リア右スピーカー⊕側
7	アキ	アキ
8	黒/茶	フロント左スピーカー⊖側
9	紫/茶	バックアップ電源
10	アキ	アキ

11	黒/赤	フロント右スピーカー⊖側
12	黒/橙	リア左スピーカー⊖側
13	赤/橙	イルミネーション
14	黒/青	リア右スピーカー⊖側
15	黒	アース
16	アキ	アキ
17	アキ	アキ

3 フロントスピーカー取付情報

- ※ 取り外したネジ類、部品は紛失しないようご注意ください。
- ※ 取り付けは取り外しの逆の手順で行なって下さい。
- ※ クリップは破損し易い為、取扱いには充分ご注意ください。

●フロントドア内張とスピーカーの取り外し

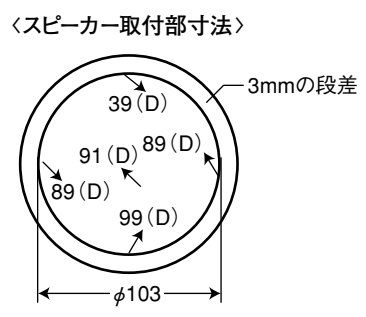
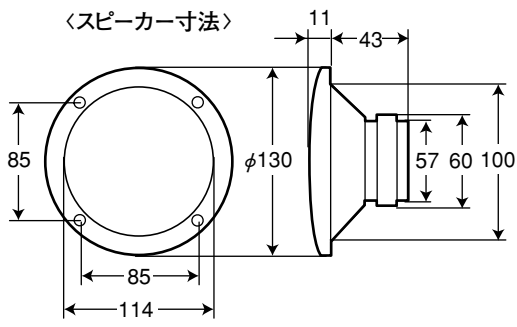
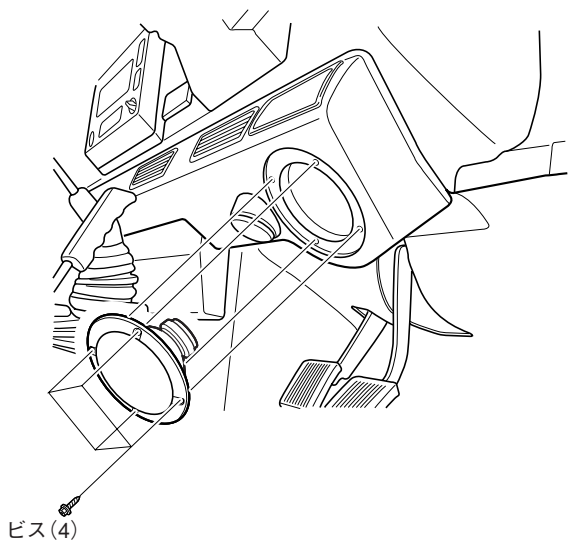

●オーディオ ↔ シフトレバー関連情報

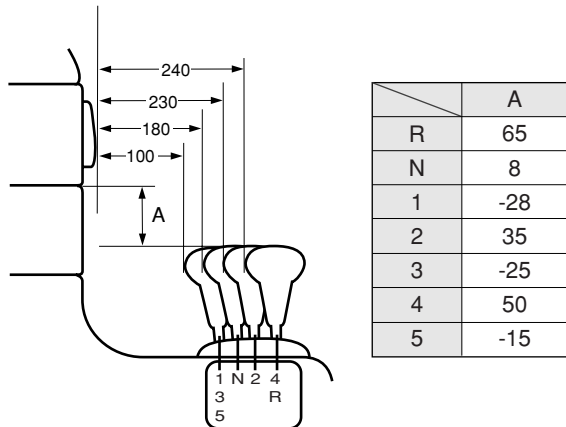

●運転席、助手席のシート間

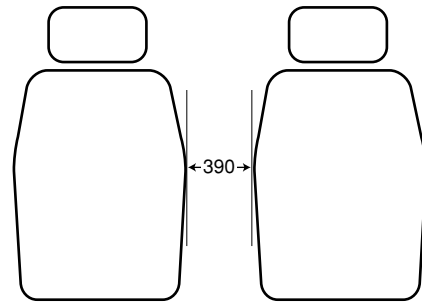

(単位:mm)

4 リアスピーカー取付情報

- ※ 取り外したネジ類、部品は紛失しないようご注意ください。
- ※ 取り付けは取り外しの逆の手順で行なって下さい。
- ※ クリップは破損し易い為、取扱いには充分ご注意ください。

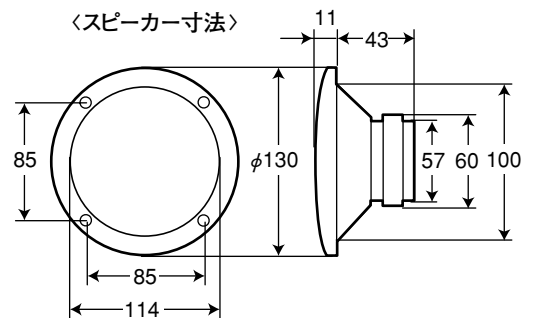
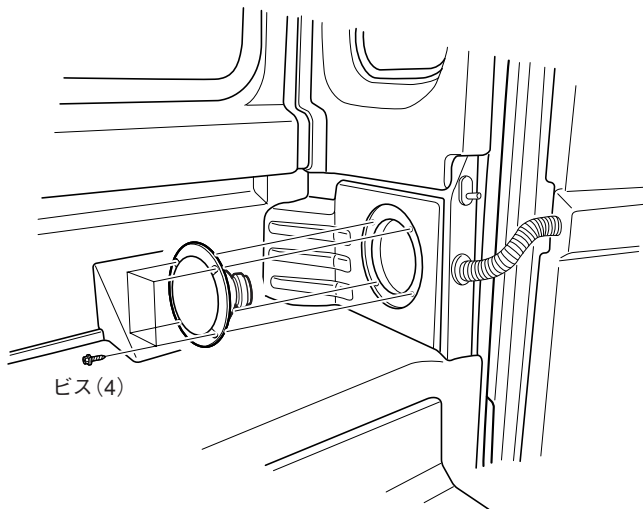

<スピーカー取付部寸法>

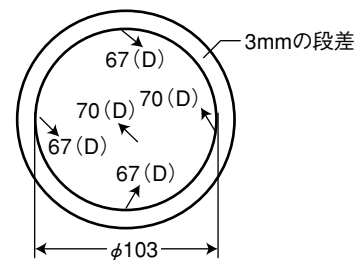

(単位:mm)

5 各種センサーコードの接続

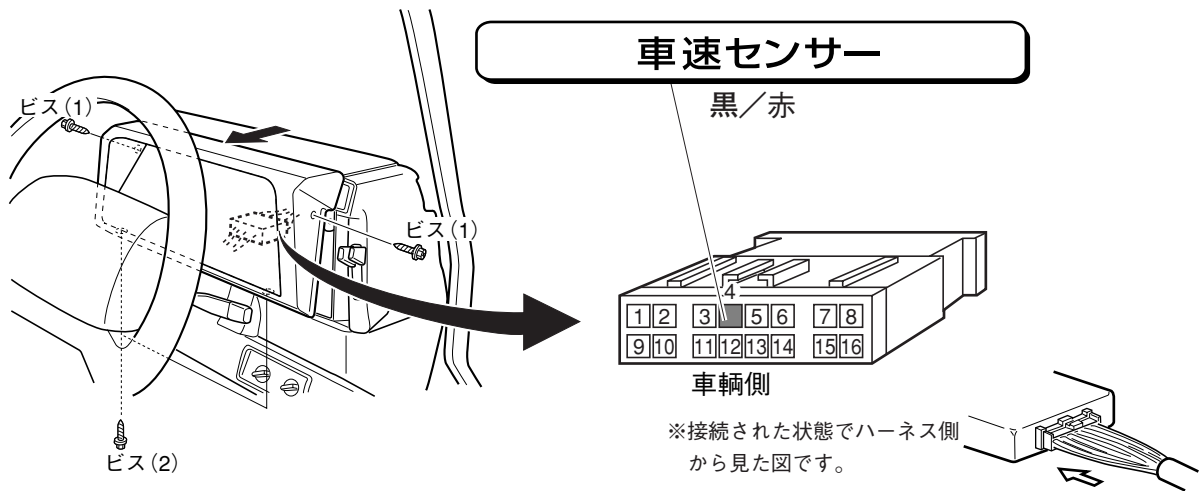

黒/赤の線に車速センサー入力コードを接続します。
 車速センサー入力コードは、メーターパネル裏にある16Pコネクターより出ている車速信号線(黒/赤)に圧着式コネクターを用いて確実に接続します。

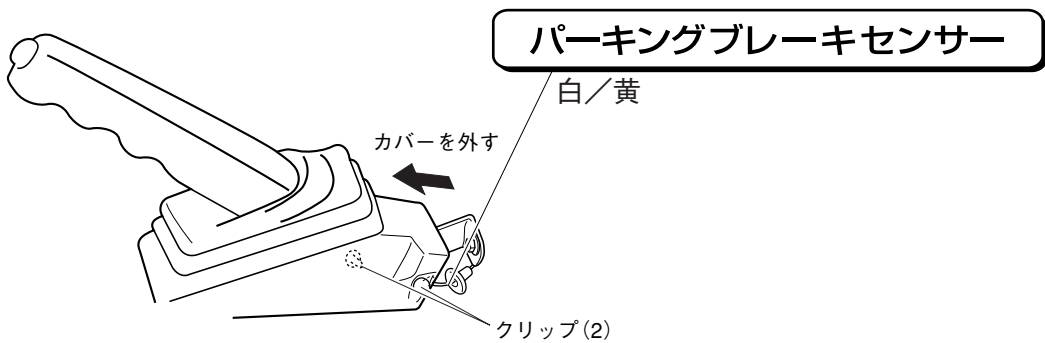

白/黄の線にパーキングブレーキスイッチ入力コードを接続します。
 パーキングブレーキスイッチ入力コードは、パーキングブレーキスイッチより出ているパーキングブレーキ信号線(白/黄)に圧着式コネクターを用いて確実に接続します。

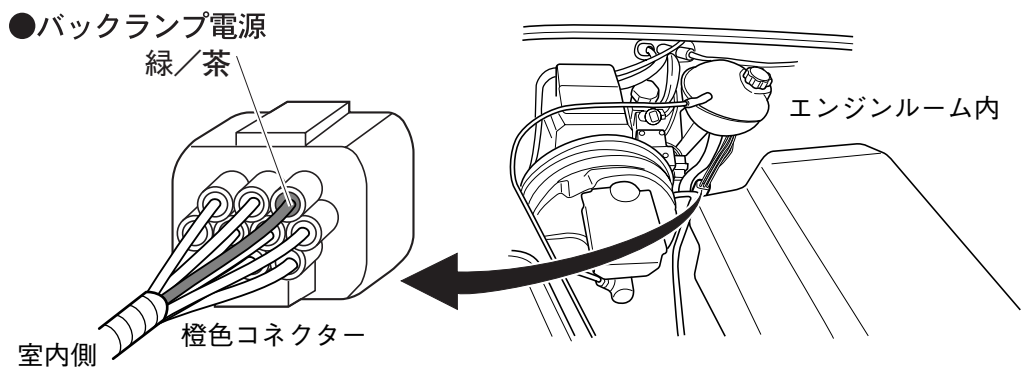

緑/茶の線にバックセンサー入力コードを接続します。
 バックセンサー入力コードは、エンジンルーム内にある10Pコネクターより出ているバックランプ信号線(緑/茶)に圧着式コネクターを用いて確実に接続します。