

ウェイク

- メーカー名：ダイハツ
- 車名：ウェイク
- 年式：平成 26 年 11 月～現在

<調査車両情報>

年式：平成 26 年 12 月
 車両型式：DBA-LA700S
 エンジン型式：KF
 オーディオレス仕様車

※車両の製造年度・グレード等によって、本資料に掲載されている情報と異なる場合がございます。

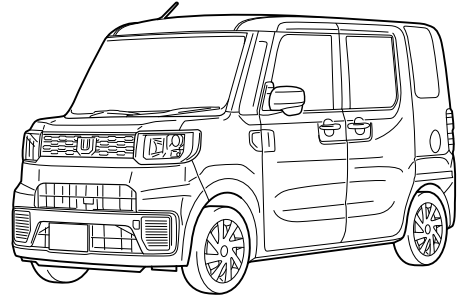

1 純正オーディオの取外しと各センサー入力コードの接続位置

- ※ 取外したねじ類、部品は紛失しないようご注意ください。
- ※ 取付けは取外しの逆の手順で行なって下さい。
- ※ クリップは破損し易い為、取扱いには十分ご注意ください。

取付金具	フェイスパネル	配線キット	アンテナ変換
要	要	要	不要

車速センサー

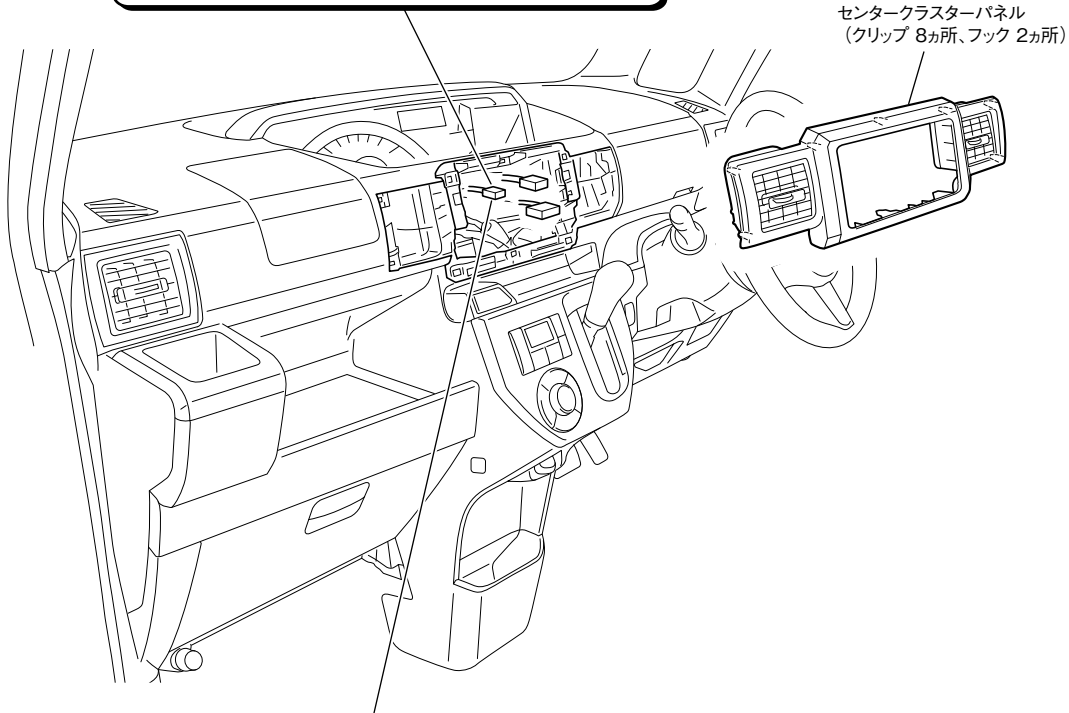

パーキングブレーキセンサー

〈オーディオ取付部寸法〉

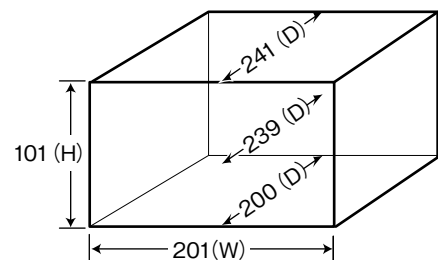

(単位:mm)

2 配線コネクターの説明

※カプラー形状や配線の色は、年式、車両グレード等により異なる場合があります。

●車両側の配線コネクターの説明

※勘合側からの視図

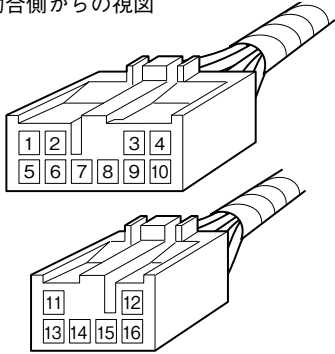

1	紫	フロント右スピーカー ⊕ 側
2	白	フロント左スピーカー ⊕ 側
3	薄茶	アクセサリ電源
4	水色	バックアップ電源
5	赤	フロント右スピーカー ⊖ 側
6	灰	フロント左スピーカー ⊖ 側
7	茶	アース
8	黒	アンテナ
9	アキ	アキ
10	緑	イルミネーション

11	薄紫/桃	リア右スピーカー ⊕ 側
12	若草	リア左スピーカー ⊕ 側
13	薄紫/青	リア右スピーカー ⊖ 側
14	アキ	アキ
15	アキ	アキ
16	黒	リア左スピーカー ⊖ 側

●オーディオレス車の場合、別途純正部品のナビ・オーディオ取付キット(部番:08606-K2015)及び市販の取付けキットを購入し取付けます。

3 フロントスピーカー取付情報

●フロントドアスピーカーの取外し

取外しは①～⑦の順に行なって下さい。

※ 取外したねじ類、部品は紛失しないようにご注意ください。

※ 取付けは取外しの逆の手順で行なって下さい。

※ クリップは破損し易い為、取扱いには十分ご注意ください。

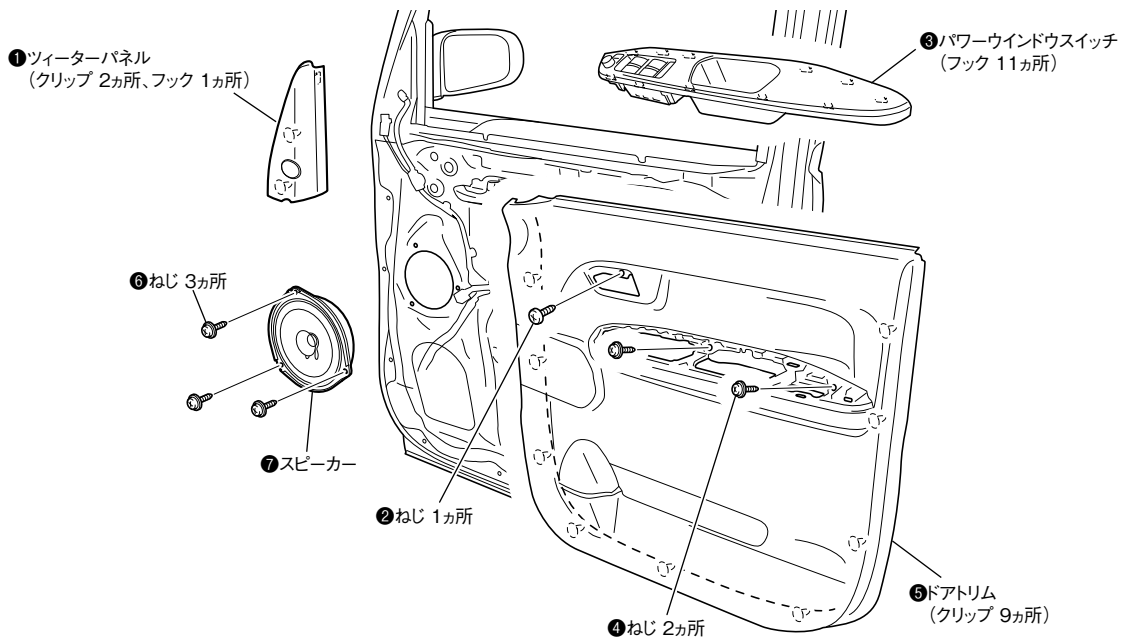

〈スピーカー寸法〉

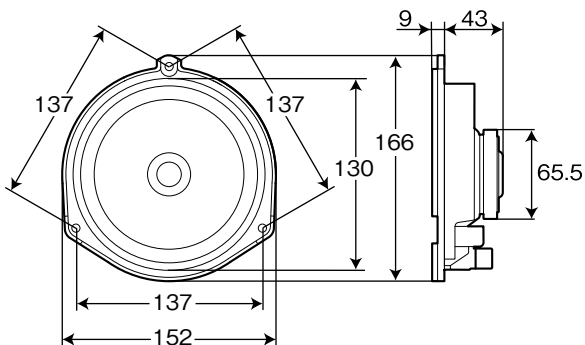

〈スピーカー取付部寸法〉

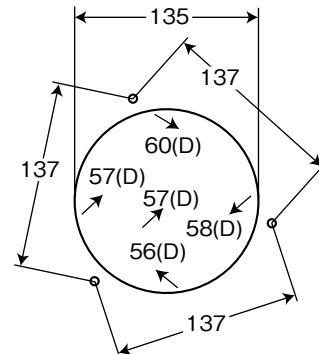

(単位:mm)

4 リアスピーカー取付情報

●リアスピーカーの取外し

取外しは①～⑨の順に行なって下さい。

- ※ 取外したねじ類、部品は紛失しないようご注意ください。
- ※ 取付けは取外しの逆の手順で行なって下さい。
- ※ クリップは破損し易い為、取扱いには十分ご注意ください。

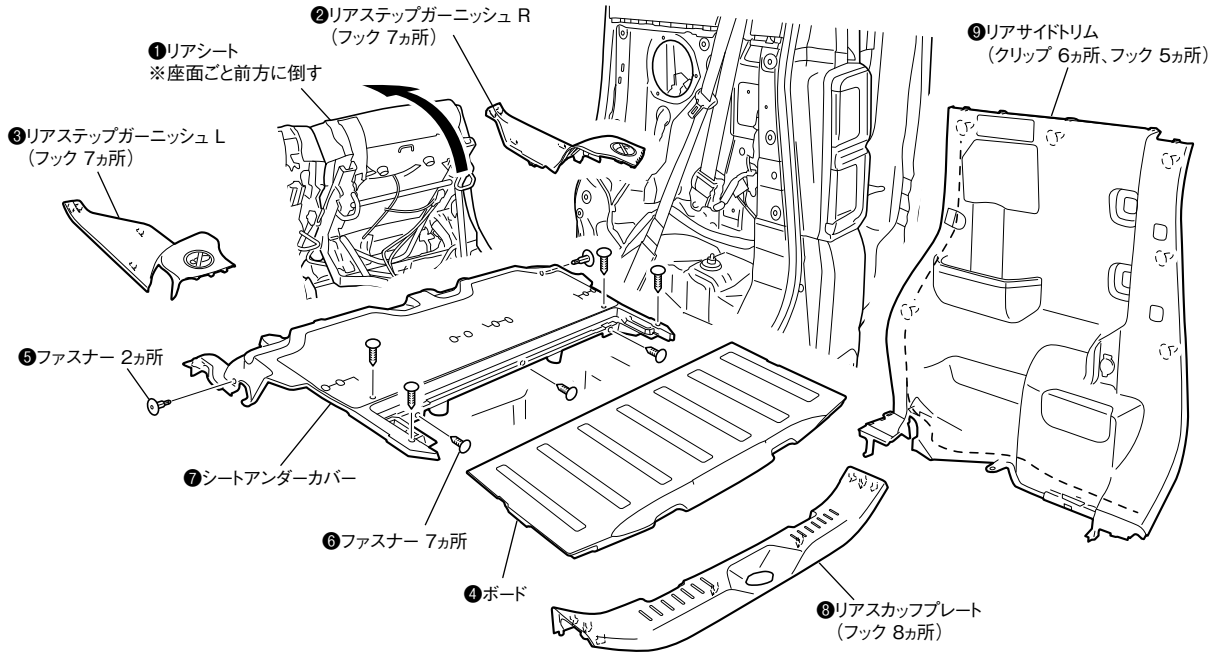

〈スピーカー取付部寸法〉

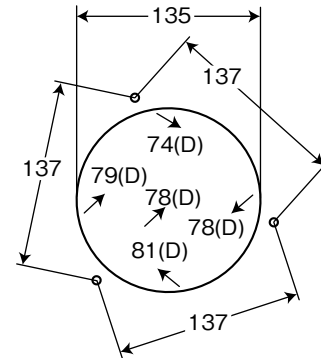

(単位:mm)

5 各種センサーコードの接続

※カプラー形状や配線の色は、年式、車両グレード等により異なる場合があります。

車速センサー

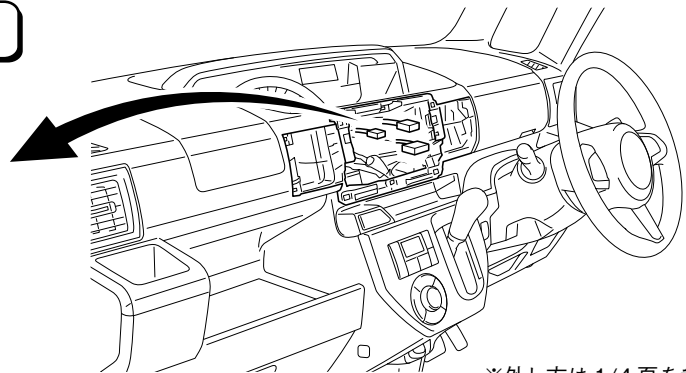
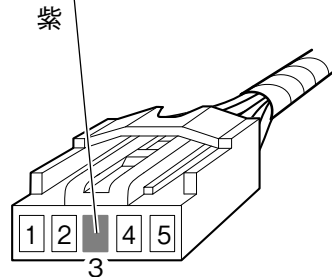

※外し方は 1/4 頁を参照

紫の線に車速センサー入力コードを接続します。

車速センサー入力コードは、純正オーディオ取付部奥にある5Pコネクタより出ている車速信号線（紫）に圧着式コネクタを用いて確実に接続します。

※車速信号は取付ける製品により、正しく機能しない場合があります。

パーキングブレーキセンサー

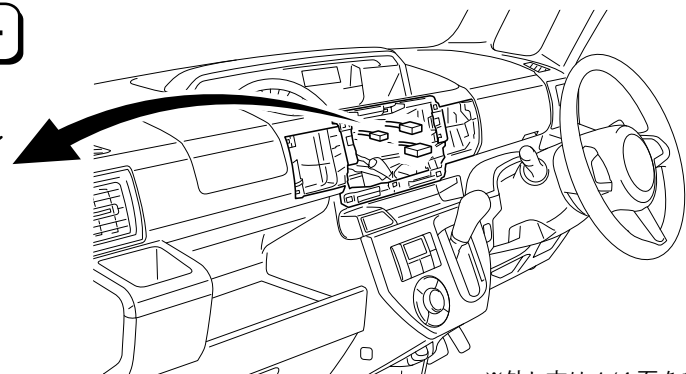
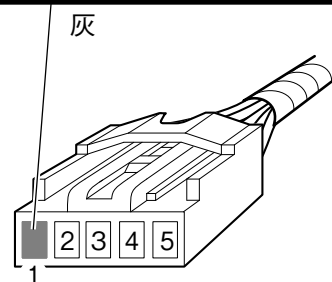

※外し方は 1/4 頁を参照

灰の線にパーキングブレーキスイッチ入力コードを接続します。

パーキングブレーキスイッチ入力コードは、純正オーディオ取付部奥にある5Pコネクタより出ているパーキングブレーキ信号線（灰）に圧着式コネクタを用いて確実に接続します。

バックランプ電源

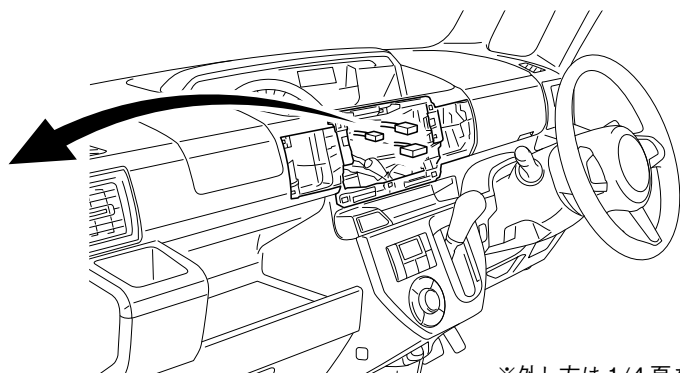
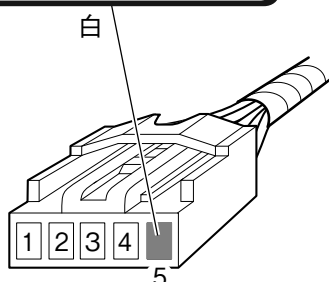

※外し方は 1/4 頁を参照

白の線にバックセンサー入力コードを接続します。

バックセンサー入力コードは、純正オーディオ取付部奥にある5Pコネクタより出ているバックランプ信号線（白）に圧着式コネクタを用いて確実に接続します。